

SAFAR. - Mod. 414. Posizione dei compensatori.

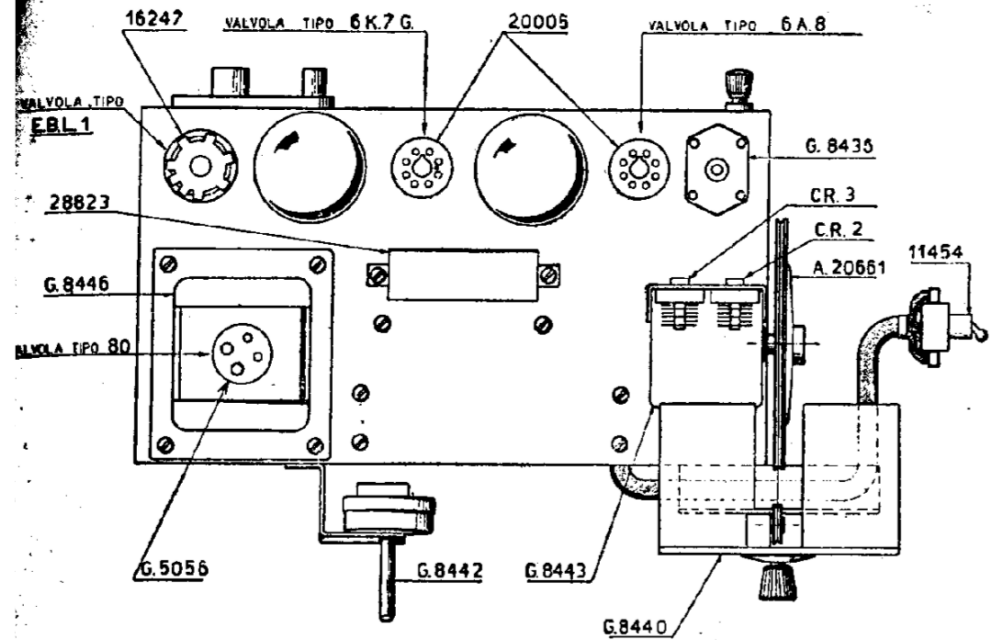

SAFAR. - Mod. 414. Posizione delle valvole e dei compensatori CR 1 e CR 2.

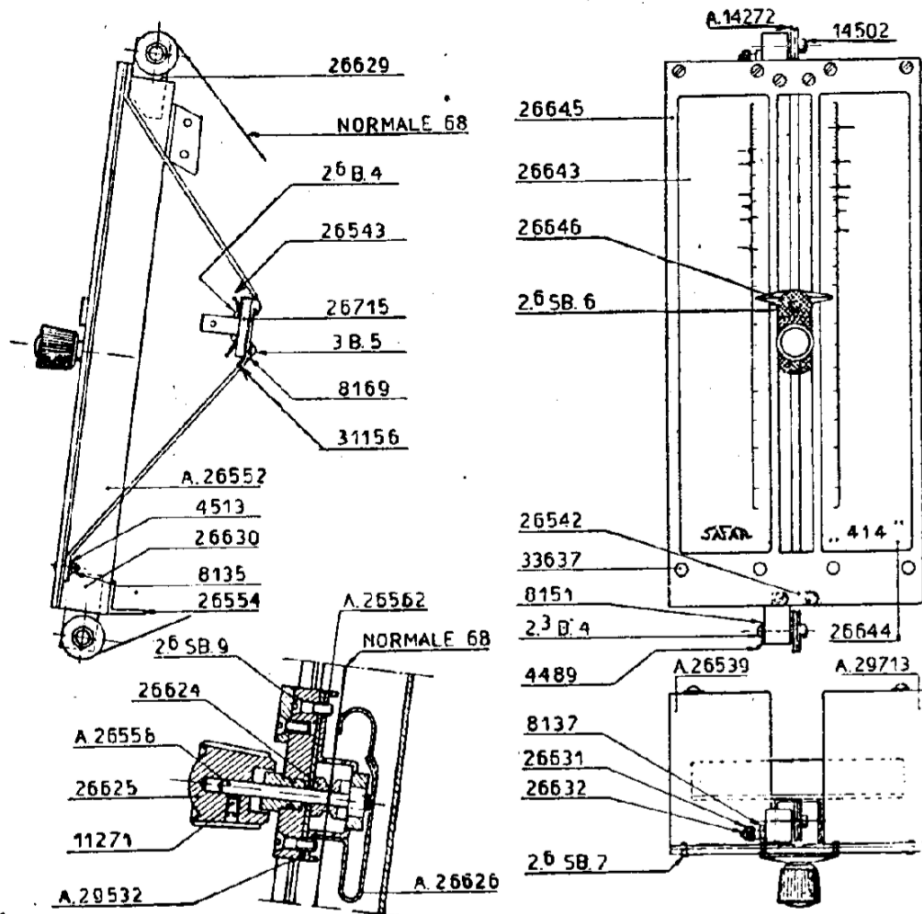

SAFAR - Mod. 414. Dettagli scala parlante.

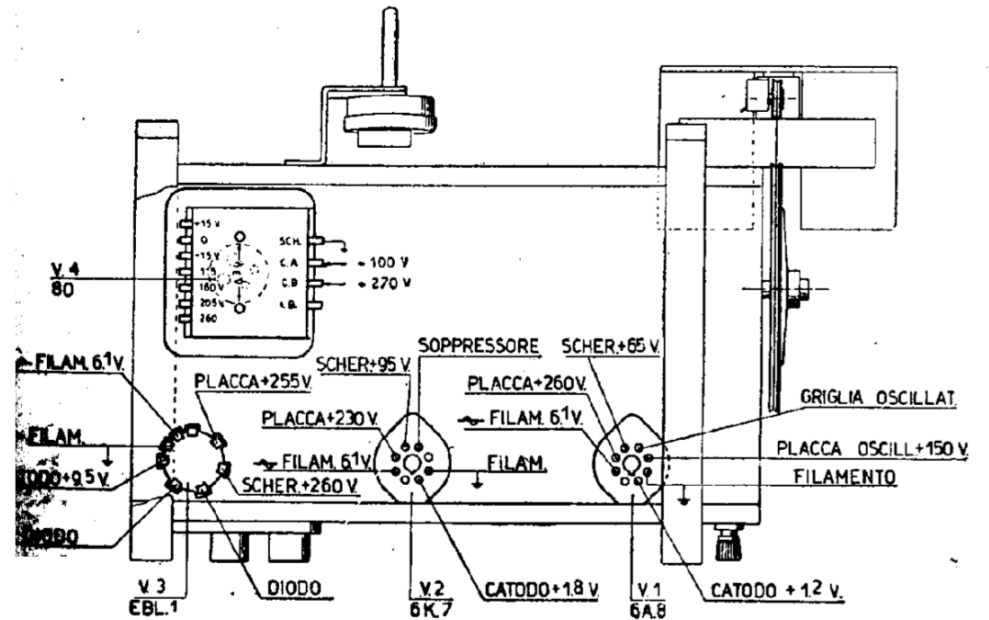

⊕ TENSIONI MISURATE RISPETTO ALLA MASSA DELLO CHASSIS - STRUMENTO 1000 Ω/VOL. PER C.C.
 ~ TENSIONE ALTERNATA RISPETTO AL CAPO CONIUGATO
 * UN CAPO DEI FILAMENTI È A MASSA

SAFAR. - Mod. 414. Schema tensioni di funzionamento.